

Описание серии: Wilo-EMUport FTS MG...



Тип

Напорная установка для отвода сточных вод с компактной системой сепарации твердых отходов для монтажа в здании или бетонной шахте

Обозначение

Например:	Wilo-EMUport FTS MG 750
FTS	Система сепарации твердых отходов
M	Исполнение (M = компактное исполнение, F = крупное исполнение)
G	Помещение (G = в здании, S = с шахтой PE-HD)
750	Глубина монтажа ниже отметки подводящего трубопровода в мм

Применение

- Система для установки в конструкции, предоставленной заказчиком (здание или бетонная шахта).
- Напорная установка для отвода сточных вод с компактной системой сепарации твердых отходов для отвода воды из промышленных зданий и комплексов зданий (например, отелей, магазинов и т. д.), небольших населенных пунктов или для реконструкции уже имеющихся бетонных шахт.

Особенности/преимущества продукции

- Экономия электроэнергии за счет насосов с небольшим свободным проходом и, тем самым, лучшим КПД, чем в стандартных насосных станциях для отвода сточных вод
- Не подвержен засорениям, т. к. насосы не контактируют с твердыми частицами в сточной воде
- Бесперебойная эксплуатация при проведении работ по техобслуживанию и ремонту благодаря исполнению станции с двумя насосами и отдельному запорному устройству в резервуаре для отделения твердых веществ
- Ко всем деталям имеется допуск снаружи, поэтому их техобслуживание чрезвычайно удобно и гигиенично
- Коррозионная стойкость и продолжительный срок службы обеспечиваются за счет конструкции из материала PE-HD

Технические характеристики

- Макс. приток: 30 м³/ч
- Макс. полезный объем резервуара: 450 л
- Макс. напор: 50 м
- Высота подачи: 400 – 1500 мм
- Подключение к сети: 3~400 В, 50 Гц

Оснащение/функции

- Система сепарации твердых отходов с резервуаром для сбора твердых отходов и накопительным резервуаром
- Два погружных насоса для сточных вод с двигателем для переменного режима, устанавливаемые в непогруженном

Описание/конструкция

Готовая к подключению, полностью погружная станция для отвода сточных вод с системой сепарации твердых отходов и с газо- и водонепроницаемым сборником. Как и двухнасосная установка, оснащена погружными насосами для сточных вод с двигателем, работающими в переменном режиме. Простота в обращении и оптимальное опорожнение благодаря откачке с глубины. Благодаря применению резервуаров для сбора твердых веществ насосы не соприкасаются с твердыми веществами. Таким образом, возможно использование насосов с небольшими свободными проходами и оптимизированным КПД для перекачивания сточных вод. Благодаря установке насосов в непогруженном состоянии и их исполнению в качестве двухнасосной установки обеспечивается максимально удобный доступ при техническом обслуживании, гигиеничность и надежность в эксплуатации. Вся система кроме насоса и обратного клапана изготовлена из коррозионностойкого вторично перерабатываемого полиэтилена.

Внимание: Прибор управления, имеющийся в качестве опции, не может работать в погруженном состоянии, поэтому его необходимо установить в защищенном от воды месте.

Материалы

- Система сепарации твердых отходов: PE-HD
- Разводка трубопроводов: PE-HD
- Насосы и шаровой обратный клапан: серый чугун с покрытием

Объем поставки

- Система сепарации твердых отходов, готовая к монтажу
- Два насоса для отвода сточных вод
- Отдельное запорное устройство резервуара для сбора твердых отходов
- Объединение напорных трубопроводов с гладким концом трубы
- Арматура

Опции

- Другие размеры резервуаров и другие значения высоты подачи могут быть изготовлены по желанию заказчика, например, на основе местных отверстий для монтажа или размеров дверей.
- Индуктивный измерительный прибор расхода с задвижкой
- Прибор управления с определением уровня
- Освещение
- Задвижка для подводящего патрубка
- Фланцевый выход для подводящего патрубка и напорного трубопровода
- Соединение для смыва

Определение параметров

Установка должна быть рассчитана на максимально образующееся количество воды, включая возможный пиковый поток. Насосы должны быть рассчитаны на минимальную скорость 0,7 м/с в напорном трубопроводе (например, минимум 18,55 м³/ч для трубопровода DN 100).

Описание серии: Wilo-EMUport FTS MG...

- состоянии
- Определение уровня по желанию заказчика
 - Отдельное запорное устройство для накопительного резервуара твердых отходов

Манометрический напор вычисляется из максимальной геодезической высоты + потери на трение в трубе + потери насосной станции.

Рабочее поле: Wilo-EMUport FTS MG...

Характеристики Wilo-EMUport FTS MG

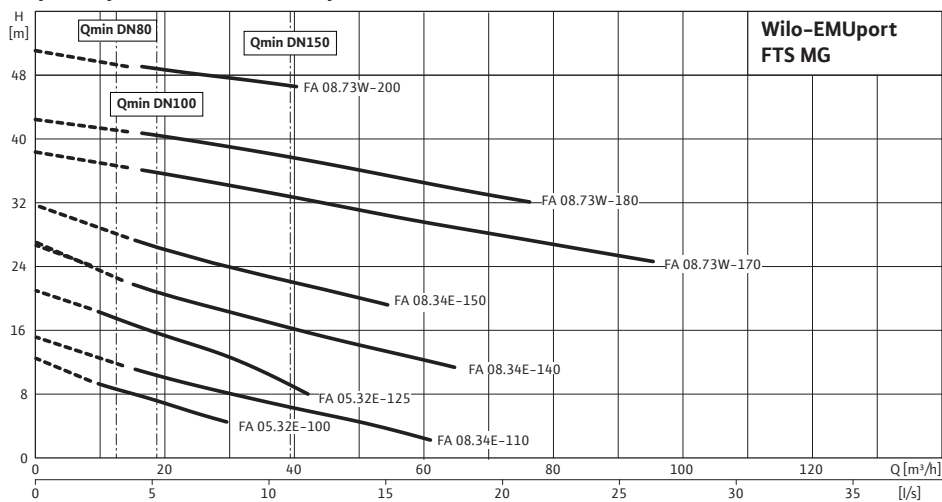

Другие насосы по запросу!

Оснащение/функция: Wilo-EMUport FTS MG...

Конструкция

Насос входит в объем поставки	•
Однонасосная установка	–
Двухнасосная установка	•
в шахте PE-HD	–

Применение

Напольный монтаж	•
Монтаж под полом	–

Оснащение/функции

прибор управления	Опция
Плавный пуск	Опция
Частотный преобразователь (ЧП)	Опция
Устройство защитного отключения при перепаде напряжения	Опция
Контроль уровня: при помощи пневматического датчика давления	Опция
Контроль уровня: при помощи датчика уровня	Опция
Передача данных: посредством кабеля	Опция
Передача данных: посредством модуля GSM/UMTS	Опция
Подключение к резервному источнику тока	Опция
Произвольный выбор места подсоединения подводящего трубопровода	•
Готовность к подключению	–

• = имеется; – = не имеется; о = опционально

Монтажные чертежи: Wilo-EMUport FTS MG...

Установочный чертеж Wilo-EMUport FTS MG

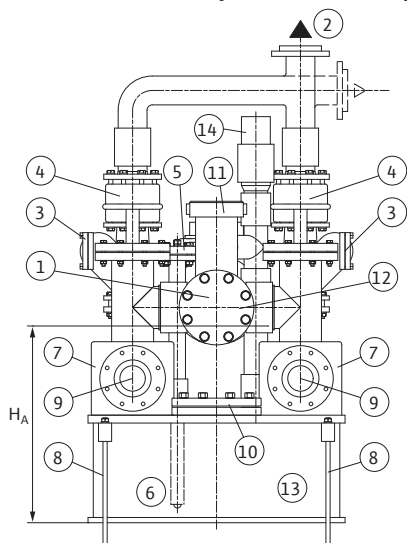

1 = подводящий патрубок; 2 = напорный трубопровод; 3 = шаровой обратный клапан; 4 = шаровой кран;
 5 = фланец датчика; 6 = датчик уровня наполнения; 7 = резервуар для твердых веществ; 8 = анкер крепления к полу;
 9 = насос; 10, 11, 12 = отверстие для очистки; 13 = накопительный резервуар; 14 = вентиляция резервуара; H_A = высота подачи; отметка приточного трубопровода до грунта. Все размеры для подводящего патрубка, напорного трубопровода и т. д. изготавливаются по желанию.

